

ゴルフ6専用バルブアダプター 取扱い説明書

この度は、弊社製品をお買い上げいただき誠にありがとうございます。取り付けを行う前に必ず取扱い説明書をご参照ください。

※この取扱い説明書は必ずお客様へお渡しください。

〈構成部品〉

バルブアダプター: 2個
平端子(メス): 4個

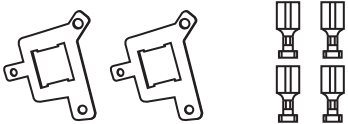

適 応 車 種

VOLKS WAGEN	ゴルフ6	1KCA#	2009年4月以降
-------------	------	-------	-----------

※参照図

バルブとアダプターは下記の図のように組み付けてください。

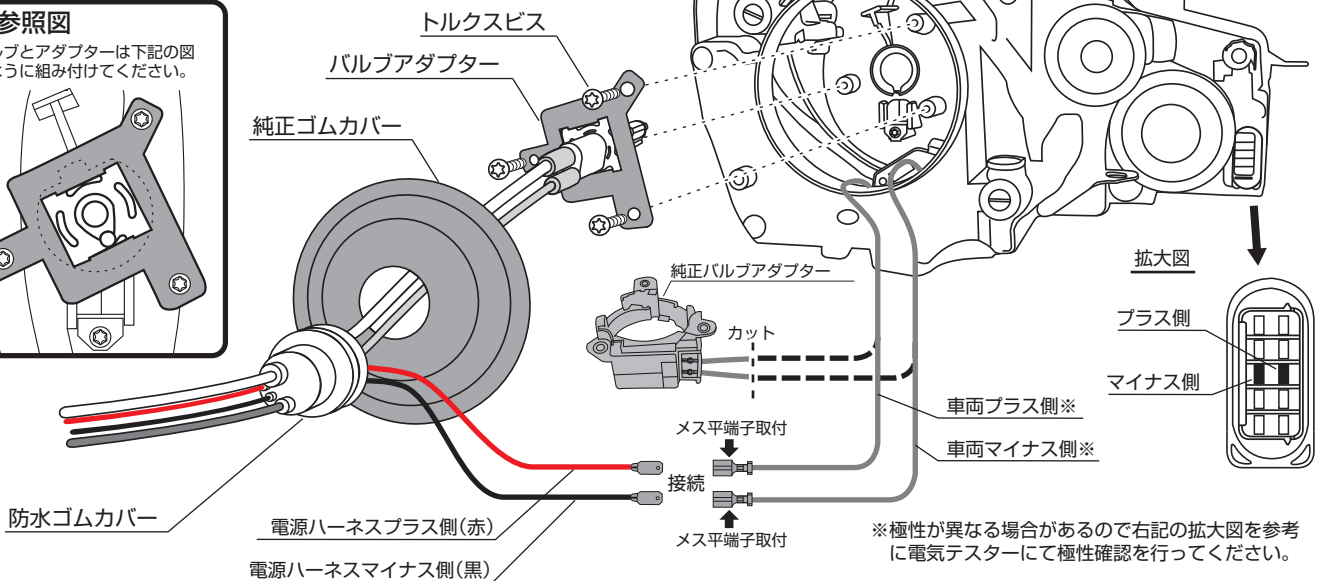
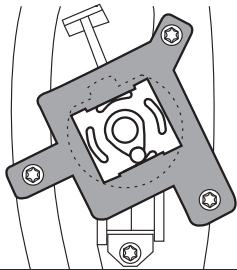

※極性が異なる場合があるので右記の拡大図を参考に電気テスターにて極性確認を行ってください。

ご注意 ※必ずお守りください。

- ・ショートや作動不良の原因となりますので、バルブアダプターを装着していただく際、H.I.Dバルブの本体や配線にキズを付けないよう充分ご注意ください。
- ・バルブアダプターの取付けは、ヘッドライトへH.I.Dバルブを取付ける前にセットしてください。
- ・ヘッドライトユニットの配線の接続は、必ずプラス・マイナスの確認をして間違いのないように接続を行ってください。

取付手順

H.I.Dの取り付けは、汎用取説と併用し取り付け作業を行ってください。

- ① ハロゲンバルブを取り外しヘッドライトユニットに取り付いている純正バルブアダプターを取り外してください。
- ② 純正バルブアダプターの極性を電気テスターにて確認しテープやマーキングなどで極性がわかるようにしておき、配線をカットし付属の平端子(メス)をカシメてください。
- ③ バルブアダプターにH.I.Dバルブの配線を通してください。H.I.Dバルブとバルブアダプター(参照図)を組み付けてください。
- ④ アダプターを装着したH.I.Dバルブをヘッドライトで外したネジを使用しH.I.Dバルブを固定してください。
- ⑤ H.I.Dバルブの電源ハーネスとカットしたアダプター配線をプラス・マイナス極性に注意して接続してください。その後ビニールテープなどで絶縁処理を行ってください。
- ⑥ 純正ゴムカバーのバルブ後方にφ25の穴をあけてください。H.I.Dバルブに付いている防水ゴムカバーを純正ゴムカバーの穴あけ部に取り付けてください。
- ⑦ ヘッドライトへのH.I.Dバルブ装着作業は完了です。キャンセラー及びパワーユニットの取り付けは個々の取説をご参照し作業を行ってください。